

Motorschutzschalter K16 - 21A K25 - 37A

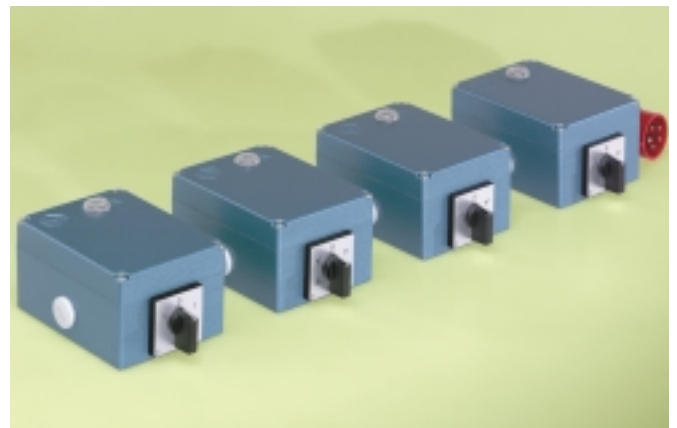



Wendemotorschalters
Schaltertypen KW 16/16A (7,5kW)
KW 25/21,5A (11kW)

DISA Motorschutzschalter der Typenreihe K sind in einem robusten Alu-Druckgussgehäuse eingebaut und sind universel einsetzbar:

- Elektro-Steuerungen
- Elektro-Anlagen
- Motoren
- Pumpen
- Kompressoren
- Maschinen
- Baugeräte und -maschinen
- Landwirtschaftsgeräte und -maschinen
- usw.



Sterndreieckschalter
Schaltertypen KS 16/21A (7,5kW)
KS 25/26A (11kW)

Die Motorschutzschalter K16/K25 eignen sich für stehende oder liegende Montageart und sind gegen das Eindringen von Staub und Wasser geschützt – Schutzart IP65.



Wendesterndreieckschalter
Schaltertypen KSW 16/21A (7,5kW)
KSW 25/26A (11kW)

DISA Elektro AG produziert und liefert neben einem Standardsortiment auch kundenspezifische Ausführungen inkl. Konfektionierung, für die verschiedensten Anwendungsbereiche im In- und Ausland.



Dahlanderschalter
Schaltertyp KD 16/12,5A spezial
CEE-Anbaustecker 16A
Schaltertyp KD 25/21,5A spezial
CEE-Anbaustecker 32A

Abmessungen, Montage

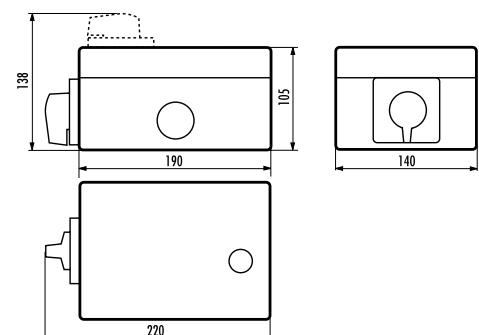



K16-21A

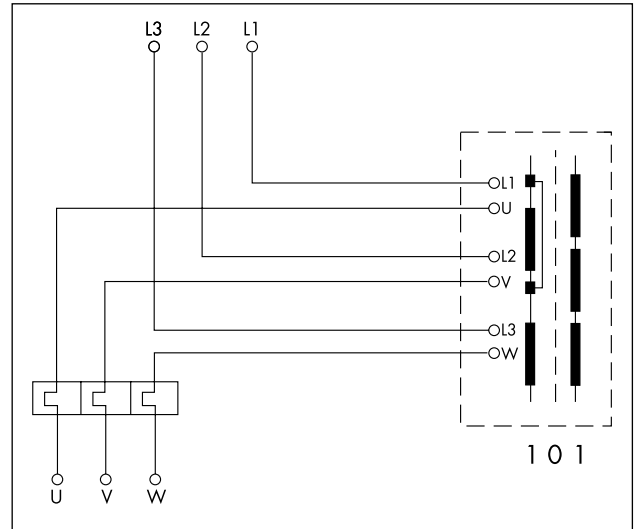

Wendschalter KW mit Motorschutz, mit/ohne Unterspannungsauslösung 400 Volt

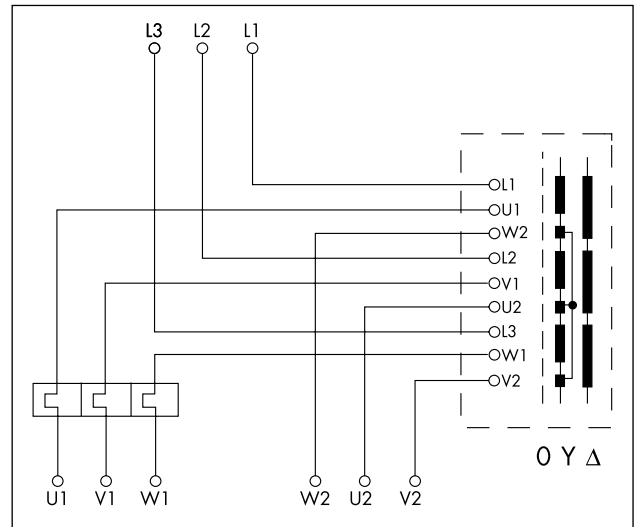

Stern-/Dreieckschalter KS mit Motorschutz, mit/ohne Unterspannungsauslösung 400 Volt (MS in Phase, jedoch Nennstrom einstellen)



K25-37A

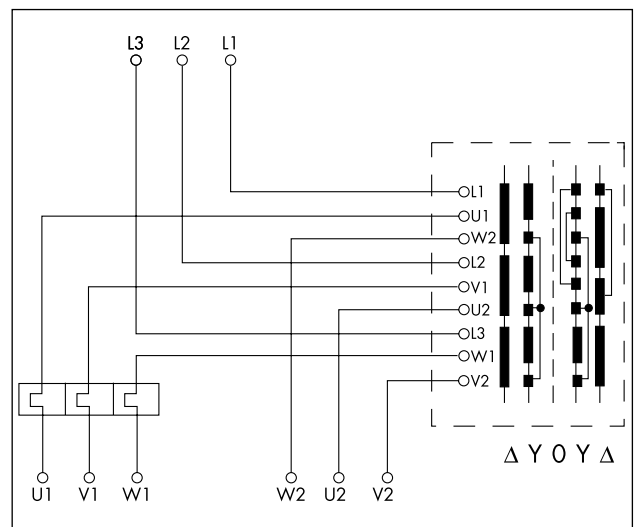

Stern-/Dreieckwendschalter KSW mit Motorschutz, mit/ohne Unterspannungsauslösung 400 Volt (MS in Phase, jedoch Nennstrom einstellen)

Bestellnummer:

K	S	16	11,0	5,5 kW
----------	----------	-----------	-------------	---------------

Ausführung mit F

- K** = Schalter liegend montiert
(Standard gem. Abbildung)
- FK** = Schalter stehend montiert
(Nur für Ausführung K 16 (16 A))

Schaltfunktionen

Für eine Drehrichtung:

- S** = Stern / Dreieck
- P** = Zwei getrennte Wicklungen
- D** = Dahlander

Für beide Drehrichtungen:

- SW** = Stern / Dreieck / Wende
- PW** = Pol-Wende
- DW** = Dahlander / Wende
- W** = Direktanlauf / Wende

Maximale Schaltleistung

- 16** = 16A / 7,5 kW AC-3
- 25** = 25A / 11 kW AC-3

Einstellbereich

Stern/Dreieck und Stern/Dreieck/Wende:

- 11,0** = 6,8 – 11,0 A (4,0 kW)
- 15,0** = 11,0 – 15,0 A (5,5 kW)
- 21,0** = 15,6 – 21,0 A (7,5 kW)
- 26,0** = 17,0 – 26,0 A (11 kW)
- 37,0** = 24,0 – 37,0 A (15 kW)

Alle anderen Typen:

- 2,5** = 1,6 – 2,5 A (0,75 kW)
- 4,0** = 2,5 – 4,0 A (1,5 kW)
- 6,3** = 4,0 – 6,3 A (1,5 kW)
- 9,0** = 6,3 – 9,0 A (1,5 kW)
- 12,5** = 9,0 – 12,5 A (1,5 kW)
- 16,0** = 12,5 – 16,0 A (1,5 kW)
- 21,0** = 14,0 – 21,0 A (1,5 kW)

Motorenleistung (kW)

Angaben nur erforderlich für folgende Typen:
KS/KSW/FKS/FKSW

Gehäusefarbe

blau, Hammerschlag
Andere Farben auf Anfrage

DISA Elektro AG

Kägiswilerstrasse 33
Postfach 531
CH-6060 Sarnen 2
Tel. 041 666 70 50
Fax 041 666 70 49
E-mail info@disa.ch
www.disa.ch